

MANUAL DE INSTRUÇÕES

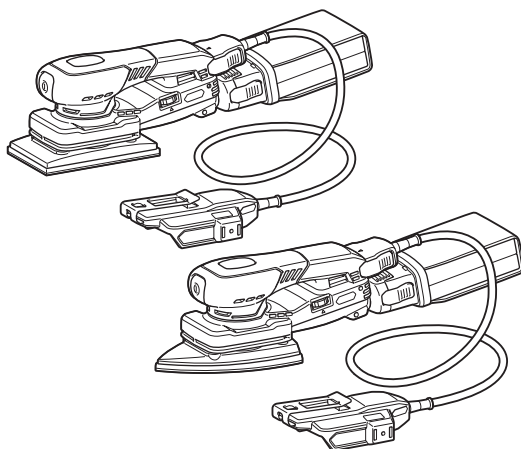

Lixadeira Orbital a Bateria

BO005CG
BO006CG



Leia este manual antes de usar a ferramenta.

ESPECIFICAÇÕES

Modelo:	BO005CG		BO006CG	
Base instalada padrão	Base retangular		Base triangular	
Papel de lixa	Para a base retangular	80 mm x 130 mm		
	Para a base triangular	100 mm x 150 mm		
Órbitas por minuto	6.000 - 10.000 min ⁻¹			
Diâmetro das órbitas	3,0 mm			
Comprimento total	236 mm		263 mm	
Tensão nominal	36 V - 40 V máx. CC			
Peso líquido * ¹	0,93 kg			

- Devido ao nosso contínuo programa de pesquisa e desenvolvimento, reservamo-nos o direito de alterar especificações de partes e acessórios que constam neste manual, sem aviso prévio.
- As especificações podem diferir de país para país.
- A tabela indica o peso de acordo com o procedimento EPTA 01/2014.

*1: Peso sem nenhum acessório ou bateria

Bateria e carregador aplicáveis

Bateria	BL4020* / BL4025* / BL4040* / BL4040F* / BL4050F / BL4080F * : Bateria recomendada
Carregador	DC40RA / DC40RB / DC40RC / DC40WA

- Alguns dos carregadores e baterias listados acima podem não estar disponíveis na sua região de residência.

⚠ AVISO: Use somente as baterias e carregadores listados acima. O uso de outras baterias e carregadores pode provocar ferimentos e/ou incêndios.

Fonte de alimentação cabeada recomendada

Adaptador de baterias tipo mochila	PDC01 / PDC1200 / PDC1500
------------------------------------	---------------------------

- As fontes de alimentação cabeadas listadas acima podem não estar disponíveis na sua região de residência.
- Antes de usar a fonte de alimentação cabeada, leia as instruções e marcas de precaução existentes nela.

Símbolos

Os símbolos mostrados a seguir podem ser usados para o equipamento. Certifique-se de compreender o significado deles antes de usar o equipamento.



Leia o manual de instruções.



Use proteção ocular.



Tenha muito cuidado e atenção.



Para reduzir o risco de ferimentos, mantenha o cabo afastado de obstáculos.



Não use o cabo indevidamente. Um cabo danificado aumenta o risco de ferimentos.



Ni-MH
Li-Ion

Apenas para países da UE
Devido à presença de componentes perigosos nos equipamentos, resíduos de equipamentos elétricos e eletrônicos, acumuladores e baterias podem gerar impactos negativos sobre o meio ambiente e a saúde humana.

Não descarte aparelhos elétricos e eletrônicos ou baterias juntamente com o lixo doméstico!

De acordo com a Diretiva Europeia relativa aos resíduos de equipamentos elétricos e eletrônicos, e a acumuladores, baterias e os resíduos destes, bem como sua adaptação como legislação nacional, resíduos de equipamentos elétricos e eletrônicos, baterias e acumuladores devem ser armazenados separadamente e enviados para um ponto de coleta de resíduos municipais separado, que opere em conformidade com as regulamentações de proteção ambiental.

Isso é indicado pelo símbolo da lixeira com um X afixado no equipamento.

Indicação de uso

Esta ferramenta é indicada para lixamento de superfícies grandes de madeira, plástico e metais, assim como superfícies pintadas.

Ruído

O nível A de ruído ponderado típico foi determinado de acordo com EN62841-2-4:

Modelo	Nível de pressão sonora (L_{pa}): (dB (A))	Incerteza (K): (dB (A))
BO005CG	73	3
BO006CG	76	3

O nível de ruído durante o trabalho pode exceder 80 dB (A).

NOTA: Os valores de emissão de ruído declarados foram medidos de acordo com um método de teste padrão e podem ser usados para comparar uma ferramenta a outra.

NOTA: Os valores de emissão de ruído declarados também podem ser usados em uma avaliação preliminar de exposição.

AVISO: Usar protetor auditivo.

AVISO: A emissão de ruído durante o uso real da ferramenta elétrica poderá diferir dos valores declarados de acordo com a forma de uso da ferramenta, especialmente com o tipo da peça de trabalho processada.

AVISO: Certifique-se de identificar medidas de segurança para proteger o operador, baseadas em uma estimativa da exposição nas condições efetivas de uso (levando em conta todas as partes do ciclo operacional, tais como quantas vezes a ferramenta é desligada e quando opera em vazio, além do tempo de acionamento).

Vibração

O valor total da vibração (soma vetorial triaxial) é determinado de acordo com EN62841-2-4:

Modo de trabalho: lixamento de chapa de metal

Modelo	Emissão de vibração ($a_{h, Aeq}$): (m/s^2)	Incerteza (K): (m/s^2)
BO005CG	2,6	1,5
BO006CG	2,6	1,5

NOTA: Os valores totais de vibração declarados foram medidos de acordo com um método de teste padrão e podem ser usados para comparar uma ferramenta a outra.

NOTA: Os valores totais de vibração declarados também podem ser usados em uma avaliação preliminar de exposição.

AVISO: A emissão de vibração durante o uso real da ferramenta elétrica poderá diferir dos valores declarados de acordo com a forma de uso da ferramenta, especialmente com o tipo da peça de trabalho processada.

AVISO: Certifique-se de identificar medidas de segurança para proteger o operador, baseadas em uma estimativa da exposição nas condições efetivas de uso (levando em conta todas as partes do ciclo operacional, tais como quantas vezes a ferramenta é desligada e quando opera em vazio, além do tempo de acionamento).

AVISOS DE SEGURANÇA

Avisos gerais de segurança para ferramentas elétricas

AVISO Leia todos os avisos de segurança, instruções, ilustrações e especificações fornecidos com esta ferramenta elétrica. O descumprimento das instruções descritas abaixo pode resultar em choques elétricos, incêndios e/ou ferimentos graves.

Guarde todos esses avisos e instruções para futuras referências.

O termo "ferramenta elétrica" nos avisos refere-se a ferramentas operadas através de conexão à rede elétrica (com cabo) ou por bateria (sem cabo).

Segurança na área de trabalho

1. **Mantenha a área de trabalho limpa e bem iluminada.** Áreas desorganizadas ou escuras são mais propícias a acidentes.
2. **Não use ferramentas elétricas em atmosferas explosivas, como as que contêm líquidos, gases ou poeiras inflamáveis.** Ferramentas elétricas geram faíscas que podem incendiar poeiras ou vapores.
3. **Mantenha crianças e espectadores longe do local de operação da ferramenta elétrica.** Distrações podem fazer com que você perca o controle.

Segurança elétrica

1. **As tomadas da ferramenta elétrica devem ser compatíveis com as tomadas na parede. Nunca faça qualquer tipo de modificação nas tomadas da ferramenta. Não use adaptadores de tomada em ferramentas elétricas aterradas.** Tomadas não modificadas e compatíveis com as tomadas na parede reduzem o risco de choque elétrico.
2. **Evite o contato corporal com superfícies aterradas, como tubulações, fogões, geladeiras, radiadores, etc.** Há um maior risco de choque elétrico se o seu corpo estiver conectado à terra.
3. **Não exponha ferramentas elétricas a chuva ou condições molhadas.** Se entrar água em uma ferramenta elétrica, o risco de choque elétrico aumenta.
4. **Use o cabo da ferramenta com cuidado. Nunca**

- o use para carregar ou puxar a ferramenta ou desligá-la da tomada. Mantenha o cabo afastado de fontes de calor, óleo, arestas vivas e partes em movimento. Cabos danificados ou emaranhados aumentam o risco de choque elétrico.
5. **Para operar uma ferramenta elétrica ao ar livre, use um cabo de extensão adequado para uso externo.** O uso de um cabo específico para uso externo reduz o risco de choque elétrico.
 6. **Se for inevitável operar uma ferramenta elétrica em local úmido, use um dispositivo de proteção contra corrente residual (DCR).** O uso de um dispositivo DCR reduz o risco de choque elétrico.
 7. **Ferramentas elétricas podem produzir campos eletromagnéticos (EMF), que não são nocivos aos usuários.** Todavia, usuários com marca-passos ou outros dispositivos médicos semelhantes devem entrar em contato com os fabricantes de seus dispositivos e/ou médicos para obter orientação antes de usar esta ferramenta elétrica.

Segurança pessoal

1. **Mantenha-se alerta, preste atenção no que está fazendo e use bom senso ao operar ferramentas elétricas. Não use ferramentas elétricas quando estiver cansado ou sob a influência de drogas, álcool ou medicamentos.** Uma pequena falta de atenção durante a operação de ferramentas elétricas pode causar lesões pessoais graves.
2. **Use equipamentos de proteção individual. Use sempre óculos de proteção.** Equipamentos de proteção, como máscara contra pó, sapatos de segurança antiderrapantes, capacete de segurança e protetores auditivos, reduzem lesões pessoais quando usados conforme exigido pelas condições.
3. **Evite ligar a ferramenta acidentalmente. Certifique-se de que o interruptor está na posição desligada antes de conectar a fonte de energia e/ou bateria, ou pegar e carregar a ferramenta.** Carregar ferramentas elétricas com o dedo no interruptor ou energizadas e o interruptor ligado pode causar acidentes.
4. **Remova as chaves de ajuste ou chaves de boca antes de ligar a ferramenta elétrica.** Uma chave de boca ou de ajuste conectada a uma peça rotativa da ferramenta elétrica pode resultar em lesão pessoal.
5. **Não tente alcançar posições distantes demais. Mantenha sempre os pés bem assentados e firmes.** Isto permite que você tenha um melhor controle da ferramenta elétrica em situações inesperadas.
6. **Vista-se apropriadamente. Não use roupas soltas nem acessórios. Mantenha os cabelos e roupas afastados de partes móveis.** Roupas soltas, acessórios e cabelos compridos podem se enroscar em partes móveis.
7. **Se forem fornecidos equipamentos para ligação de extração e coleta de pó, certifique-se de que eles sejam conectados e usados corretamente.** O uso de coletor de pó pode reduzir os riscos relacionados a pó.

8. **Não permita que a familiaridade adquirida com o uso frequente de ferramentas o torne complacente e o faça ignorar os princípios de segurança das ferramentas.** Uma ação descuidada pode provocar lesões sérias em uma fração de segundo.
9. **Use sempre óculos de proteção para proteger os olhos contra ferimentos ao usar ferramentas elétricas. Os óculos de proteção devem atender à norma ANSI Z87.1 nos EUA, à norma EN 166 na Europa, ou à norma AS/NZS 1336 na Austrália/Nova Zelândia. Na Austrália/Nova Zelândia, o uso de um protetor facial também é exigido por lei para a proteção do rosto.**

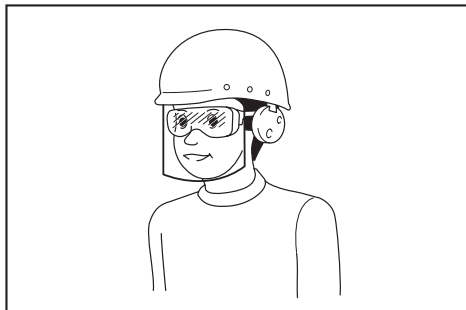

É responsabilidade do empregador garantir que os equipamentos de proteção individual apropriados sejam usados pelos operadores da ferramenta ou por outras pessoas que estiverem na área de trabalho imediata.

Uso e cuidados de manuseio da ferramenta elétrica

1. **Não force a ferramenta elétrica. Use a ferramenta elétrica correta para a sua aplicação.** A ferramenta elétrica correta executa um melhor trabalho e é mais segura quando operada à velocidade para a qual foi projetada.
2. **Não utilize a ferramenta elétrica se não for possível ligar e desligar o interruptor.** Qualquer ferramenta que não possa ser controlada pelo interruptor é perigosa e tem que ser reparada.
3. **Desconecte a tomada da fonte de alimentação ou retire a bateria, se removível, da ferramenta elétrica antes de fazer ajustes, trocar acessórios ou guardar a ferramenta elétrica.** Estas medidas preventivas de segurança reduzem o risco de a ferramenta elétrica ser acionada acidentalmente.
4. **Coloque ferramentas elétricas que estejam funcionando em vazio longe do alcance de crianças e não permita que pessoas não familiarizadas com a ferramenta, ou com estas instruções, a operem.** Ferramentas elétricas são perigosas nas mãos de pessoas não treinadas.
5. **Execute a manutenção de ferramentas elétricas e acessórios. Verifique o desalinhamento e emperramento de partes móveis, a quebra de peças e todas as demais condições que possam afetar a operação da ferramenta elétrica. Em caso de danos, providencie para que a ferramenta elétrica seja reparada antes do uso.** Muitos acidentes são provocados pela manutenção insatisfatória de ferramentas elétricas.

6. **Mantenha as ferramentas de corte afiadas e limpas.** Ferramentas de corte devidamente mantidas com as arestas de corte afiadas têm menos probabilidade de emperrar e são mais fáceis de controlar.
7. **Use a ferramenta elétrica, os acessórios, as pontas cortantes da ferramenta, etc. de acordo com estas instruções, levando em conta as condições de trabalho e a tarefa a ser realizada.** O uso da ferramenta elétrica para realizar operações diferentes daquelas para as quais foi projetada pode resultar em situações perigosas.
8. **Mantenha empunhaduras e superfícies de agarre secas, limpas e isentas de óleos e graxas.** Empunhaduras e superfícies de agarre escorregadias não permitem o manuseio e controle seguros da ferramenta em situações inesperadas.
9. **Ao usar esta ferramenta, não use luvas de trabalho de tecido que possam ficar enroscadas.** O enroscamento de luvas de trabalho de tecido nas partes móveis pode resultar em ferimentos pessoais.

Uso e cuidados de manuseio da bateria

1. **Recarregue somente com o carregador especificado pelo fabricante.** Um carregador que é adequado para um tipo de bateria pode criar risco de incêndio quando usado com outra bateria.
2. **Use as ferramentas elétricas somente com as baterias especificamente designadas.** O uso de qualquer outro tipo de bateria pode criar riscos de lesão e incêndio.
3. **Quando a bateria não estiver em uso, mantenha-a longe de outros objetos metálicos, como cliques, moedas, chaves, pregos, parafusos, etc., que podem conectar um terminal ao outro.** O curto-circuito dos terminais da bateria pode causar queimaduras ou incêndio.
4. **Sob condições extremas, a bateria pode ejetar líquido; evite contato com tal líquido. Se ocorrer um contato acidental, lave com água. Se o líquido entrar nos olhos, procure também assistência médica.** O líquido ejetado pela bateria pode causar irritação e queimaduras.
5. **Não use uma bateria ou ferramenta que esteja danificada ou tenha sido modificada.** Baterias danificadas ou modificadas podem exibir um comportamento imprevisível, resultando em incêndio, explosão ou risco de lesões.
6. **Não exponha a bateria nem a ferramenta a chamas ou a temperaturas excessivas.** A exposição a chamas ou a uma temperatura acima de 130 °C podem causar explosões.
7. **Siga todas as instruções de carregamento e não carregue a bateria nem a ferramenta fora da faixa de temperatura especificada nas instruções.** O carregamento inadequado ou a temperaturas fora da faixa especificada pode danificar a bateria e aumentar o risco de incêndio.

Serviços de reparo

1. **Os serviços de reparo devem ser conduzidos por um técnico qualificado e usando somente peças de reposição idênticas.** Isso irá garantir que a segurança da ferramenta elétrica será mantida.

2. **Nunca execute a manutenção em baterias danificadas.** A manutenção de baterias somente deve ser realizada pelo fabricante ou por prestadores de serviços autorizados.
3. **Siga as instruções para lubrificação e mudança de acessórios.**

Avisos de segurança sobre a lixadeira

1. **Use sempre óculos de segurança ou protetores oculares.** Óculos comuns ou de sol **NÃO** são óculos de segurança.
2. **Segure a ferramenta com firmeza.**
3. **Não deixe a ferramenta funcionando sozinha.** Ligue a ferramenta somente quando estiver segurando firmemente.
4. **Dado que esta ferramenta não é à prova d'água, não utilize água na superfície da peça de trabalho.**
5. **Ventile a área de trabalho adequadamente ao executar lixamentos.**
6. **Alguns materiais contêm produtos químicos que podem ser tóxicos.** Tome cuidado para evitar a inalação de pó e o contato com a pele. Siga as instruções de segurança do fabricante do material.
7. **O uso desta ferramenta para lixar certos produtos, pinturas e madeiras pode expor o usuário a pó que contém substâncias nocivas.** Use máscaras de respiração adequadas.
8. **Antes de usar a ferramenta, verifique se a base não está rachada ou rompida.** Rachaduras ou rompimentos podem causar ferimentos pessoais.
9. **Assente bem os pés e mantenha-se em equilíbrio com a ferramenta.** Ao trabalhar em áreas elevadas, certifique-se de que ninguém esteja posicionado abaixo. Derrubar componentes da sua ferramenta/máquina de locais elevados pode provocar ferimentos sérios.
10. **Não use acessórios que não sejam recomendados pelo fabricante.** A segurança de acessórios não recomendados pelo fabricante não é garantida, mesmo que eles possam ser instalados.

GUARDE ESTAS INSTRUÇÕES.

AVISO: NÃO permita que o conforto ou a familiaridade com o produto (adquiridos com o uso repetido) substitua a aderência estrita às regras de segurança da ferramenta. O USO INCORRETO ou falha em seguir as regras de segurança descritas neste manual de instruções pode causar ferimentos graves.

Avisos de segurança do adaptador de bateria

1. **Se o cabo ficar quente, pare de usar o produto e desligue a ferramenta/máquina.** Deixe-os esfriar antes de reiniciar.
2. **Antes de transportar sua ferramenta/máquina ou de se afastar deixando-a sem supervisão,**

retire o adaptador dela ou solte o porta-bateria de seu corpo, etc.

- O cabo pode enroscar em pessoas ou obstáculos próximos e causar ferimentos.
 - Você pode inadvertidamente puxar a ferramenta/máquina conectada a seu corpo e cair ou fazer com que a ferramenta/máquina caia, resultando em ferimentos.
3. **Use sempre um cinto de segurança quando for usar o produto em locais altos.** Esteja ciente de que a queda acidental da ferramenta/máquina pode afetar seu equilíbrio, podendo resultar em risco de queda de áreas altas.
 4. **Não guarde nem opere este produto se o cabo estiver torcido.** Um cabo danificado ou emaranhado pode aumentar o risco de choques elétricos ou de incêndios causados por um curto-circuito na fiação.
 5. **Antes de usar, inspecione o cabo e os componentes do produto para identificar anomalias.** Se alguma anomalia for detectada, interrompa o uso imediatamente e solicite reparos a um centro de assistência técnica autorizado ou um centro de serviço de fábrica Makita.

Instruções de segurança importantes para o cartucho da bateria

1. **Antes de utilizar a bateria, leia todas as instruções e notas de precaução do (1) carregador de bateria, da (2) bateria e do (3) produto usando a bateria.**
2. **Não desmonte nem adultere a bateria.** Isto poderia resultar em incêndio, aquecimento excessivo ou explosão.
3. **Se o tempo de operação se tornar excessivamente mais curto, pare imediatamente a operação.** Operação nessas condições poderá resultar em superaquecimento, possíveis queimaduras e até explosão.
4. **Caso caia eletrólitos em seus olhos, lave-os com água limpa e procure assistência de um médico imediatamente.** Esse acidente pode resultar na perda de visão.
5. **Não provoque um curto-circuito na bateria:**
 - (1) **Não toque nos terminais com nenhum material condutor.**
 - (2) **Não guarde a bateria junto com outros objetos metálicos, tais como pregos, moedas, etc.**
 - (3) **Não exponha a bateria à chuva ou água.** Um curto-circuito na bateria pode causar sobrecarga de corrente, aquecimento excessivo ou possíveis queimaduras ou avarias.
6. **Não guarde nem use a ferramenta e a bateria em locais onde a temperatura possa atingir ou ultrapassar 50°C.**
7. **Não queime a bateria mesmo se estiver severamente danificada ou gasta.** A bateria pode explodir no fogo.
8. **Não perfure, corte, amasse, arremesse ou derrube a bateria, nem a atinja com um objeto rígido.** Isto poderia resultar em incêndio,

aquecimento excessivo ou explosão.

9. **Não utilize uma bateria danificada.**
10. **As baterias de íons de lítio desta máquina estão sujeitas aos requisitos da legislação de produtos perigosos.**

Para transportes comerciais, por exemplo por terceiros e agentes de embarque, os requisitos especiais referentes a embalagem e rotulagem devem ser obedecidos.

Para a preparação do item sendo expedido, é necessário consultar um especialista em materiais perigosos. Considere também que as regulamentações nacionais podem ser mais detalhadas e devem ser obedecidas.

Coloque fita ou tape os contatos abertos e embale a bateria de maneira que não se mova dentro da embalagem.
11. **Para descartar a bateria, retire-a da ferramenta e descarte-a em um local seguro. Siga as regulamentações locais referentes ao descarte de baterias.**
12. **Use as baterias somente com os produtos especificados pela Makita.** A instalação das baterias com produtos não compatíveis poderá resultar em incêndio, aquecimento excessivo, explosão ou vazamento de eletrólito.
13. **A bateria deverá ser retirada da ferramenta caso esta não vá ser usada por um período de tempo prolongado.**
14. **Durante e após o uso, a bateria pode ficar quente e causar queimaduras normais ou queimaduras de baixa temperatura. Preste atenção ao manusear baterias quentes.**
15. **Não toque no terminal da ferramenta imediatamente depois de usá-la, uma vez que ele pode ficar quente o bastante para provocar queimaduras.**
16. **Não permita que aparas, poeira ou solo fiquem presos nos terminais, furos e ranhuras da bateria.** Isso poderia provocar o aquecimento, incêndios, explosões ou problemas de funcionamento na ferramenta ou na bateria, causando queimaduras ou outros ferimentos.
17. **A menos que a ferramenta seja compatível com o uso nas proximidades de linhas elétricas de alta tensão, não a use próximo a estas.** Isso poderia resultar em problemas de funcionamento ou em avarias da ferramenta ou da bateria.
18. **Mantenha a bateria fora do alcance de crianças.**

GUARDE ESTAS INSTRUÇÕES.

⚠️PRECAUÇÃO: Use somente baterias Makita originais. O uso de baterias Makita não originais ou baterias que foram alteradas pode causar a explosão da bateria e resultar em incêndio, ferimentos às pessoas na área e danos aos equipamentos. O uso de baterias não originais cancela a garantia Makita tanto para a ferramenta quanto para o carregador da bateria.

Dicas para manter a vida útil máxima da bateria

1. **Carregue a bateria antes de uma descarga**

- completa. Sempre pare a operação da ferramenta e carregue a bateria quando notar perda de potência.
- Nunca recarregue uma bateria completamente carregada. O carregamento demasiado diminuirá a vida útil da bateria.
 - Carregue a bateria em uma temperatura ambiente entre 10°C e 40°C. Deixe a bateria esfriar antes de carregá-la.
 - Quando não estiver usando a bateria, remova-a da ferramenta ou do carregador.
 - Carregue a bateria se não utilizá-la por um longo período de tempo (mais de seis meses).

Importantes instruções de segurança para a unidade de comunicação sem fio

- Não desmonte nem adultere a unidade de comunicação sem fio.
- Mantenha a unidade de comunicação sem fio fora do alcance de crianças. Em caso de ingestão acidental, consulte um médico imediatamente.
- Utilize a unidade de comunicação sem fio somente com ferramentas Makita.
- Não exponha a unidade de comunicação sem fio à chuva ou condições de umidade.
- Não use a unidade de comunicação sem fio em locais onde a temperatura ultrapassar 50°C.
- Não opere a unidade de comunicação sem fio nas proximidades de instrumentos médicos, tais como marca-passos cardíacos.
- Não opere a unidade de comunicação sem fio nas proximidades de dispositivos automáticos. Se operada, os dispositivos automáticos poderão apresentar mau funcionamento ou erro.
- Não deixe a unidade de comunicação sem fio em locais a altas temperaturas, ou em locais onde possa haver geração de eletricidade estática ou de ruído elétrico.
- A unidade de comunicação sem fio pode produzir campos eletromagnéticos (EMF), mas eles não são nocivos aos usuários.
- A unidade de comunicação sem fio é um instrumento preciso. Tome cuidado para não derrubar nem bater a unidade de comunicação sem fio.
- Evite tocar no terminal da unidade de comunicação sem fio com as mãos desprotegidas ou com materiais metálicos.
- Remova sempre a bateria do produto quando instalar a unidade de comunicação sem fio nele.
- Evite abrir a tampa do encaixe em locais onde poeira e água possam entrar no encaixe. Mantenha a entrada do encaixe sempre limpa.
- Insira sempre a unidade de comunicação sem fio na direção correta.
- Não pressione com muita força o botão de ativação sem fio na unidade de comunicação sem fio, nem pressione o botão com um objeto pontiagudo.

- Feche sempre a tampa do encaixe durante a operação.
- Não remova a unidade de comunicação sem fio do encaixe enquanto a energia elétrica estiver sendo alimentada à ferramenta. Fazer isso poderá causar o mau funcionamento da unidade de comunicação sem fio.
- Não retire o adesivo da unidade de comunicação sem fio.
- Não coloque adesivos na unidade de comunicação sem fio.
- Não deixe a unidade de comunicação sem fio em um local onde possa haver geração de eletricidade estática ou de ruído elétrico.
- Não deixe a unidade de comunicação sem fio em um local sujeito a altas temperaturas, como por exemplo, em um veículo estacionado ao sol.
- Não deixe a unidade de comunicação sem fio em um local empoeirado ou onde possa haver geração de gases corrosivos.
- Mudanças súbitas na temperatura podem causar condensação na unidade de comunicação sem fio. Não use a unidade de comunicação sem fio até que a condensação tenha secado completamente.
- Para limpar a unidade de comunicação sem fio, passe cuidadosamente um pano macio seco. Não utilize benzina, tiner, graxa condutora ou produtos semelhantes.
- Ao guardar a unidade de comunicação sem fio, mantenha-a no estojo fornecido ou em um recipiente antiestática.
- Não insira nenhum outro dispositivo além da unidade de comunicação sem fio da Makita no encaixe da ferramenta.
- Não use a ferramenta se a tampa do encaixe estiver danificada. A entrada de água, poeira ou sujeira no encaixe pode provocar o mau funcionamento.
- Não puxe nem torça a tampa do encaixe mais do que o necessário. Se a tampa se soltar da ferramenta, recoloque-a.
- Substitua a tampa do encaixe se ela for perdida ou estiver danificada.

GUARDE ESTAS INSTRUÇÕES.

DESCRIÇÃO FUNCIONAL

⚠️PRECAUÇÃO: Certifique-se sempre de que a ferramenta esteja desligada e a bateria retirada antes de executar qualquer ajuste ou verificação das funções da ferramenta.

Instalação ou remoção da bateria

⚠️ PRECAUÇÃO: Sempre desligue a ferramenta antes de colocar ou retirar a bateria.

⚠️ PRECAUÇÃO: Segure a ferramenta e a bateria firme ao colocar ou retirar a bateria. Falha em segurar a ferramenta e a bateria firmemente pode fazer com que elas escorreguem das mãos e sejam danificadas ou causem lesões pessoais.

Para instalar a bateria, alinhe a lingueta desta à ranhura no compartimento e encaixe-a em posição. Insira-a até o fim, até encaixar em posição com um pequeno clique. Se você puder ver o indicador vermelho, conforme mostrado na figura, isso significa que ela não está completamente encaixada.

Para retirar a bateria, deslize-a para fora ao mesmo tempo em que desliza o botão na frente da bateria.

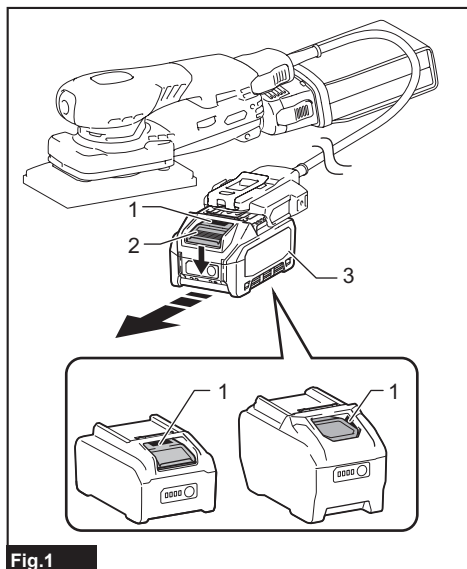

Fig.1

► 1. Indicador vermelho 2. Botão 3. Bateria

⚠️ PRECAUÇÃO: Sempre coloque a bateria completamente, até não ver mais o indicador vermelho. Caso contrário, ela poderá cair da ferramenta acidentalmente e provocar ferimentos em você ou em alguém por perto.

⚠️ PRECAUÇÃO: Não force a colocação da bateria. Se ela não deslizar com facilidade é porque não está sendo colocada corretamente.

Indicação da capacidade restante das baterias

Pressione o botão de checagem na bateria para ver a capacidade restante das baterias. As lâmpadas indicadoras acendem por alguns segundos.

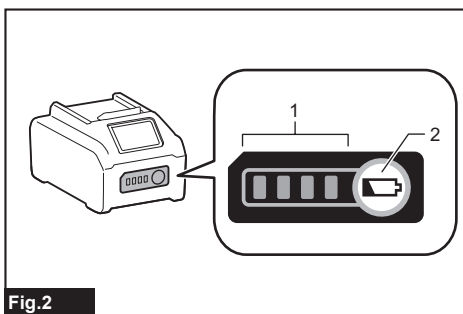

Fig.2

► 1. Lâmpadas indicadoras 2. Botão de checagem

Lâmpadas indicadoras			Capacidade restante
Acesa	Desl	Piscando	
■ ■ ■ ■			75% a 100%
■ ■ ■ □			50% a 75%
■ ■ □ □			25% a 50%
■ □ □ □			0% a 25%
▬ □ □ □			Carregue a bateria.
■ ■ □ □			A bateria pode ter falhado.
□ □ ■ ■			

NOTA: Dependendo das condições de uso e da temperatura ambiente, a indicação pode ser um pouco diferente da capacidade real.

NOTA: A primeira lâmpada indicadora (extrema esquerda) pisca quando o sistema de proteção da bateria funciona.

Ação do interruptor

⚠️ PRECAUÇÃO: Evite ligar a ferramenta enquanto ela estiver colocada sobre a peça de trabalho ou em sua bancada de trabalho. Fazer isso poderia causar ferimentos ou danos.

Como ligar e desligar a ferramenta

Pressione o botão liga/desliga para iniciar a ferramenta. Pressione o botão liga/desliga novamente para desligar a ferramenta.

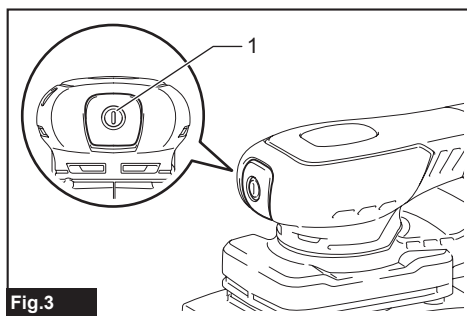

Fig.3

► 1. Botão liga/desliga

Seletor de regulação de velocidade

OBSERVAÇÃO: A operação contínua da ferramenta a baixas velocidades por um período de tempo prolongado causa a sobrecarga do motor e resulta no funcionamento incorreto da ferramenta.

OBSERVAÇÃO: O seletor de regulação de velocidade pode ser girado somente até 5 e de volta até 1. Não o force além de 5 ou 1, ou a função de regulação de velocidade poderá deixar de funcionar.

A velocidade de rotação pode ser alterada girando-se o seletor de velocidade. Girar o seletor na direção do número 5 aumenta a velocidade. Girá-lo na direção do número 1 diminui a velocidade.

Consulte a tabela para detalhes da relação entre o número no seletor e a velocidade de rotação aproximada.

Número	Órbitas por minuto
1	6.000
2	6.500
3	8.000
4	9.500
5	10.000

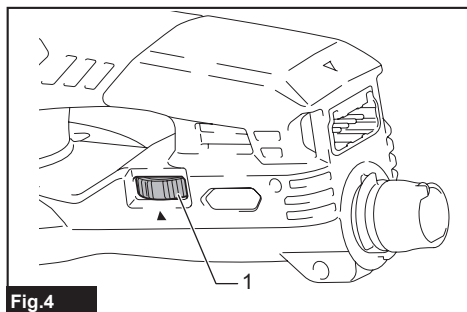

Fig.4

► 1. Seletor de regulação de velocidade

Função eletrônica

A ferramenta é equipada com a(s) função(ões) eletrônica(s) a seguir, para facilitar a operação.

Recurso de partida suave

O recurso de partida suave reduz o choque da partida.

Controle de velocidade constante

Controle de velocidade eletrônico para obtenção de velocidade constante.

Este recurso possibilita o acabamento fino, pois a velocidade da ferramenta permanece constante, mesmo sob carga.

Freio elétrico

O freio elétrico para a ferramenta rapidamente, permitindo uma operação segura e conveniente.

Função de prevenção de reinício acidental

Quando qualquer fonte de alimentação (p. ex., bateria ou outra) é conectada à ferramenta enquanto o botão liga/desliga está sendo pressionado, a ferramenta não funciona.

Para iniciar a ferramenta, pressione o botão liga/desliga novamente.

Sistema de proteção da ferramenta / bateria

A ferramenta é equipada com um sistema de proteção da ferramenta/bateria. Esse sistema corta automaticamente a alimentação de energia do motor para prolongar a vida útil da ferramenta e da bateria. A ferramenta para automaticamente durante a operação se uma das seguintes condições ocorrer com ela ou com a bateria:

Proteção contra sobrecarga

Quando a operação da ferramenta ou da bateria provoca um consumo anormalmente alto de corrente, a ferramenta para automaticamente sem nenhum aviso. Nesse caso, desligue a ferramenta e interrompa a operação que provocou a sobrecarga. Em seguida, ligue a ferramenta para reiniciar.

Proteção contra superaquecimento

Quando a ferramenta ou a bateria aquecem demais, a ferramenta para automaticamente. Nesse caso, aguarde até que a ferramenta e a bateria esfriem antes de ligar a ferramenta novamente.

Proteção contra descarga excessiva

Quando a capacidade da bateria não é suficiente, a ferramenta para automaticamente. Nesse caso, remova a bateria da ferramenta e a coloque para carregar.

Proteção contra outros problemas

O sistema de proteção também se destina a outros problemas que poderiam causar danos à ferramenta, parando-a automaticamente. Siga o procedimento a seguir para eliminar as causas dos problemas se a operação da ferramenta houver sido temporariamente interrompida.

1. Certifique-se de que todos os interruptores estão na posição desligado e ligue a ferramenta

novamente para reiniciá-la.

2. Recarregue as baterias ou troque-as por baterias recarregadas.
3. Deixe a ferramenta e as baterias esfriarem.

Se o problema não for resolvido com a restauração do sistema de proteção, entre em contato com seu centro de assistência técnica Makita.

MONTAGEM

⚠PRECAUÇÃO: Verifique sempre se a ferramenta está desligada e se a bateria está retirada antes de realizar qualquer trabalho na ferramenta.

Instalação ou remoção do protetor da base

O protetor da base previne o desgaste do velcro da base.

1. Para instalar o protetor da base, remova primeiro toda a sujeira e materiais estranhos da base.
2. Instale o protetor da base alinhando os furos de aspiração de pó existentes nele aos da base.

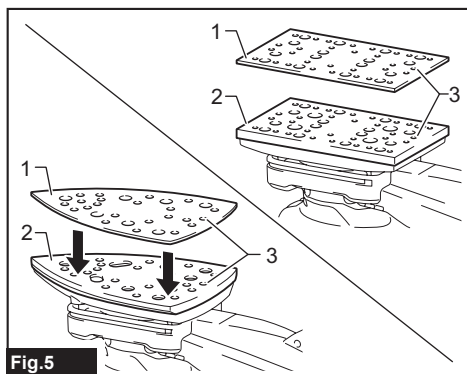

Fig.5

- 1. Protetor da base 2. Base 3. Furos de aspiração de pó

Quando o velcro do protetor da base ficar desgastado, remova o protetor da base e instale outro novo.

Para remover o protetor da base, puxe-o pela borda para soltá-lo.

Instalação ou remoção do papel de lixa

⚠PRECAUÇÃO: Certifique-se de que o papel de lixa está instalado com segurança antes de usar. Se não estiver, o papel de lixa poderá se soltar com facilidade, provocando patinagem e resultados desiguais da operação de lixamento.

⚠PRECAUÇÃO: Certifique-se de que a base está instalada corretamente e com firmeza. Um acessório solto pode ficar desbalanceado e provocar vibração excessiva, resultando na perda de controle.

⚠PRECAUÇÃO: Certifique-se de que a base, o protetor da base e o papel de lixa estão alinhados e firmemente instalados.

⚠PRECAUÇÃO: Use somente papel de lixa. Nunca use papéis de lixa de adesão por pressão.

NOTA: O papel de lixa também pode ser colocado diretamente sobre a base.

1. Remova toda sujeira e materiais estranhos do protetor da base.
2. Coloque uma folha de lixa no protetor da base.
 - Para folhas de lixa do tipo papel com furos de aspiração de pó, alinhe esses furos no papel aos do protetor da base.
 - Para folhas de lixa tipo malha, alinhe o contorno externo ao protetor da base.

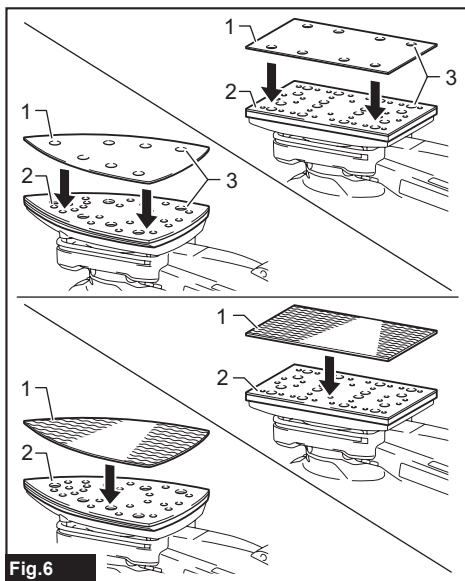

Fig.6

- 1. Folha de lixa 2. Protetor da base 3. Furos de aspiração de pó

Para remover a folha de lixa, puxe-a pela borda para soltá-la, segurando o protetor da base para impedir que ele seja retirado juntamente com ela.

Protetor

O protetor evita que a base, a carcaça da ferramenta e a parede sofram danos quando se trabalha próximo a uma parede.

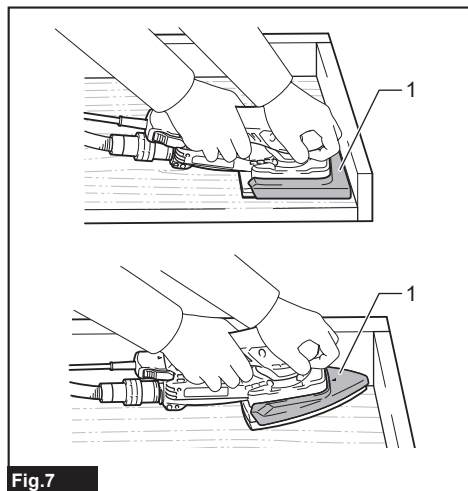

Fig.7

- 1. Protetor

Ao instalar o protetor, alinhe a lingueta do protetor com a ranhura e empurre o protetor para dentro.

Para remover o protetor, puxe-o para a frente enquanto abre os engates.

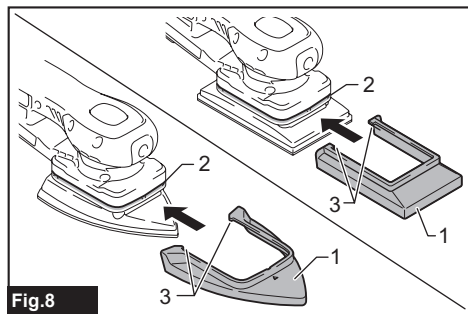

Fig.8

- 1. Protetor 2. Ranhura 3. Engate

Instalação e remoção do saco de pó

Instale o saco de pó sobre o bocal de pó na parte traseira do alojamento do motor. Insira a entrada de pó sobre o bocal de pó completamente, até ela travar em posição.

Para remover o conjunto do saco de pó, segure e puxe a tampa de pó.

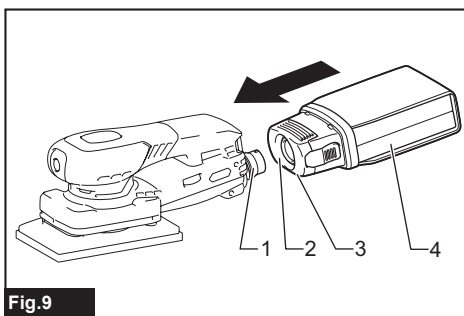

Fig.9

- 1. Bocal de pó 2. Entrada de pó 3. Tampa de pó 4. Saco de pó

OBSERVAÇÃO: Ao carregar a ferramenta, não segure pelo saco de pó. Se isso for feito, a ferramenta poderá cair e sofrer danos.

Descarte do pó

Para assegurar uma coleta ótima de pó, esvazie o saco de pó quando encher até aproximadamente a metade de sua capacidade.

1. Retire o saco de pó da tampa de pó enquanto pressiona ambos os botões.
2. Bata delicadamente no fundo do saco de pó para esvaziá-lo.

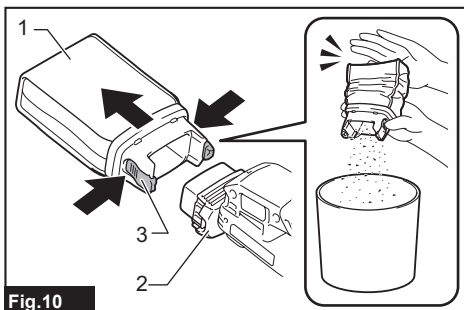

Fig.10

- 1. Saco de pó 2. Tampa de pó 3. Botão

Conexão a um aspirador de pó

Para executar operações de lixamento limpas, conecte um aspirador Makita à ferramenta.

OBSERVAÇÃO: Para operar a ferramenta com um aspirador costal, use sempre a manga dianteira (fornecida com a ferramenta). Fazer isso reduz a eletricidade estática.

1. Retire a outra manga da mangueira, se estiver colocada.
2. Atarraxe a manga dianteira fornecida com a ferramenta na mangueira. Certifique-se de que a manga dianteira está atarraxada com firmeza na mangueira.

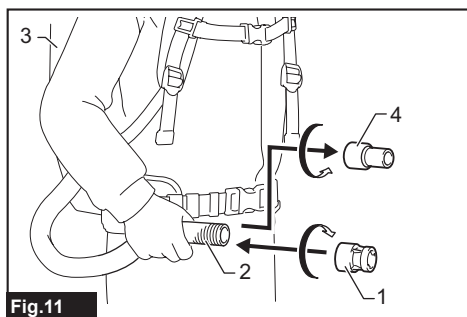

Fig.11

- ▶ 1. Manga dianteira (fornecida com a ferramenta)
- 2. Mangueira 3. Aspirador de pó 4. Outra manga

3. Acople a manga dianteira no bocal de pó da ferramenta.

Coloque a manga dianteira no bocal de pó até o fim e gire-a na direção da seta mostrada na figura, até ficar apertada.

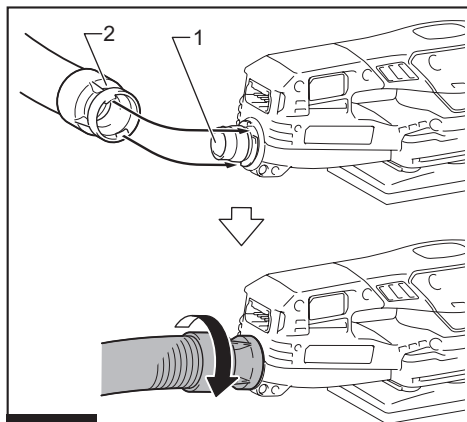

Fig.12

- ▶ 1. Bocal de pó 2. Manga dianteira (fornecida com a ferramenta)

Para aspiradores de pó que não sejam do costal

A mangueira também pode ser conectada com uma manga dianteira 22 e uma manga dianteira 24. A manga dianteira 22 e a manga dianteira 24 são acessórios opcionais ou são fornecidas com o aspirador.

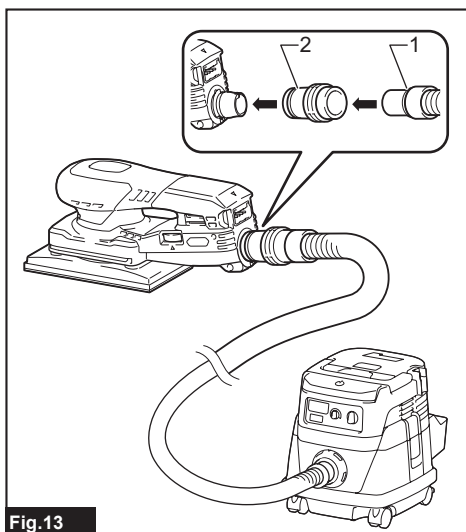

Fig.13

- ▶ 1. Manga dianteira 22 (acessório opcional ou fornecida com o aspirador) 2. Manga dianteira 24 (acessório opcional ou fornecida com o aspirador)

Instalação ou remoção do adaptador de bateria

OBSERVAÇÃO: Certifique-se de que não há nenhum acúmulo de pó na conexão entre a ferramenta e o adaptador de bateria. Acúmulos de pó podem provocar defeitos de funcionamento.

1. Para instalar o adaptador de bateria, alinhe a marca da seta existente nele, àquela na ferramenta.
2. Insira o adaptador de bateria até o fim, até encaixar em posição com um pequeno clique.

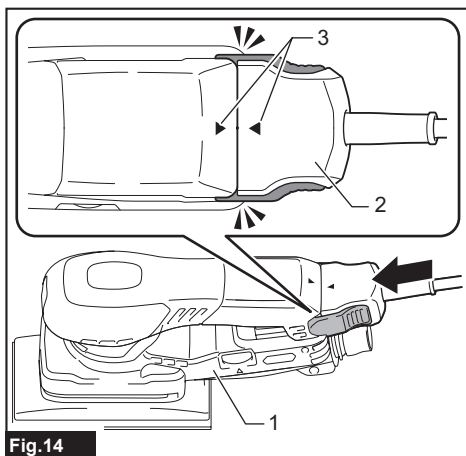

Fig.14

- ▶ 1. Ferramenta 2. Adaptador de bateria 3. Marca da seta

Para remover o adaptador de bateria, deslize-o para

fora enquanto pressiona os dois botões.

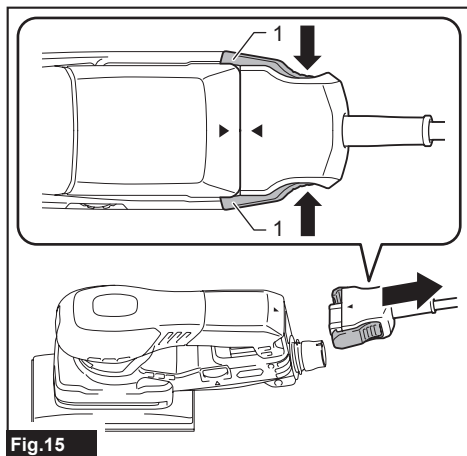

Fig.15

► 1. Botão

Instalação do adaptador de bateria

⚠PRECAUÇÃO: Não opere a ferramenta se o fio de conexão estiver danificado.

OBSERVAÇÃO: Não manuseie o fio de conexão descuidadamente. Não transporte a ferramenta segurando-a pelo fio de conexão. Mantenha o fio de conexão afastado de fontes de calor, óleos e bordas cortantes. Se isto não for feito, o fio de conexão poderá ser danificado.

Pendure o adaptador de bateria no cinto. O suporte do fio ajuda a manusear o fio. Se necessário, prenda o suporte do fio com um parafuso no lado direito ou esquerdo do adaptador de bateria.

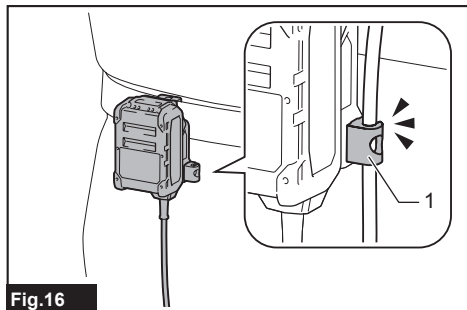

Fig.16

► 1. Suporte do fio

Faixa de braço

A faixa de braço é conveniente para manusear o fio.

1. Coloque a faixa de braço e ajuste o comprimento dela.
2. Pressione o fio de conexão através da abertura do suporte.

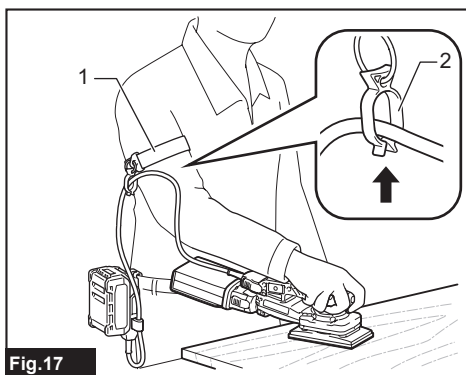

Fig.17

► 1. Faixa de braço 2. Suporte com abertura

⚠PRECAUÇÃO: Não force a abertura do suporte. Fazer isso pode causar deformações e danificá-lo.

Correia da mangueira

Incluída com o adaptador de bateria com fio de 5 m (acessório opcional)

Quando se usa o aspirador conectado à ferramenta, a abraçadeira de mangueira pode ser usada para prender o fio e a mangueira, evitando que fiquem emaranhados. Prenda o fio e a mangueira com a abraçadeira de mangueira em intervalos de cerca de 1 m, conforme mostrado na figura.

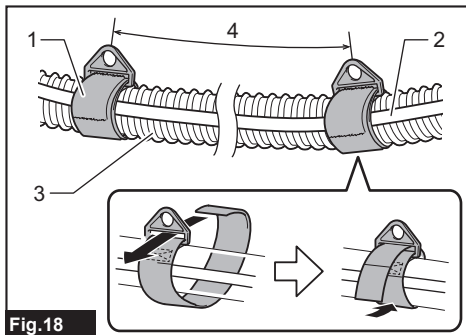

Fig.18

► 1. Abraçadeira de mangueira 2. Fio 3. Mangueira
4. Cerca de 1 m

OPERAÇÃO

Operação de lixamento

⚠️PRECAUÇÃO: Certifique-se sempre de que a peça de trabalho está presa com firmeza.

⚠️PRECAUÇÃO: Use uma máscara contra pó quando o trabalho envolver muito pó.

⚠️PRECAUÇÃO: Não toque no papel de lixa enquanto estiver girando. Fazer isso pode resultar em ferimentos.

OBSERVAÇÃO: Nunca opere a ferramenta sem o papel de lixa. Você poderá danificar seriamente o protetor da base ou a base.

OBSERVAÇÃO: Nunca force a ferramenta. A pressão excessiva pode diminuir a eficácia do lixamento, danificar o papel de lixa e/ou diminuir a vida útil da ferramenta.

OBSERVAÇÃO: Não use a ferramenta para executar polimentos. Não instale acessórios de polimentos, tais como esponjas, na ferramenta. Se isso for feito, poderão ocorrer defeitos de funcionamento.

Segure a ferramenta com firmeza. Ligue a ferramenta e aguarde até ela atingir a velocidade ajustada. Coloque-a então cuidadosamente sobre a superfície da peça de trabalho. Mantenha a base rente à peça de trabalho e não force a ferramenta para baixo.

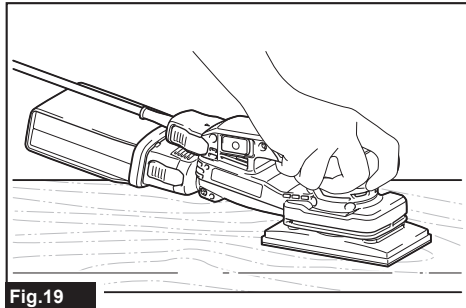

Fig.19

Operação com o arnês

Acessório opcional

O arnês permite operar a ferramenta com o adaptador de bateria nas costas.

O mosquetão pode ser preso ao arnês. A ferramenta pode ser pendurada no mosquetão usando-se o gancho. Para verificar a instalação do gancho, consulte o item "Instalação do gancho".

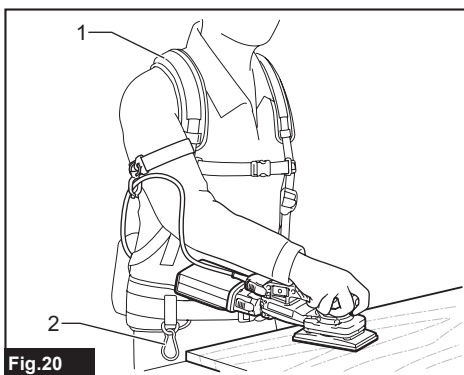

Fig.20

► 1. Arnês 2. Mosquetão

Operação com a cobertura de proteção

Acessório opcional

OBSERVAÇÃO: Antes de selecionar uma cobertura de proteção, certifique-se de que ela seja compatível com seu aspirador costal. A cobertura de proteção somente pode ser instalada em modelos específicos do aspirador costal.

Exemplos de modelos compatíveis:

- VC008G / GCV05
- VC009G / GCV06

Os exemplos acima são apenas parciais. Para mais detalhes, consulte seu centro de serviços para verificar se o seu aspirador costal é compatível com cobertura de proteção ou não.

A cobertura de proteção resguarda o aspirador costal e o adaptador de bateria e permite executar a operação enquanto se carrega o aspirador costal e o adaptador de bateria nas costas.

1. Remova os parafusos que prendem o arnês ao aspirador costal.

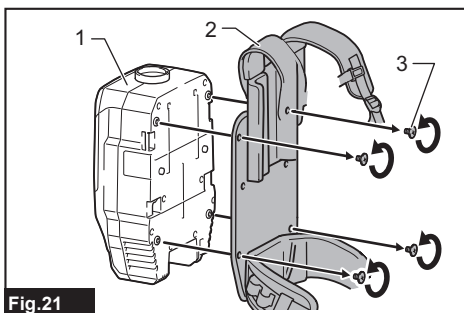

Fig.21

► 1. Aspirador costal 2. Arnês do aspirador costal 3. Parafuso

2. Coloque o aspirador costal dentro da cobertura de proteção (para aspirador costal).

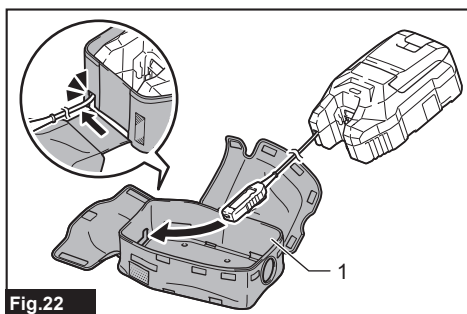

Fig. 22

► 1. Cobertura de proteção (para aspirador costal)

3. Prenda o arnês do aspirador costal apertando os parafusos.

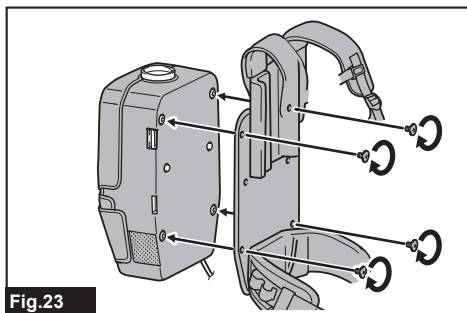

Fig. 23

4. Guarde as peças do adaptador de bateria na cobertura de proteção (para o adaptador de bateria) e enlance esta no arnês, conforme mostrado na figura.

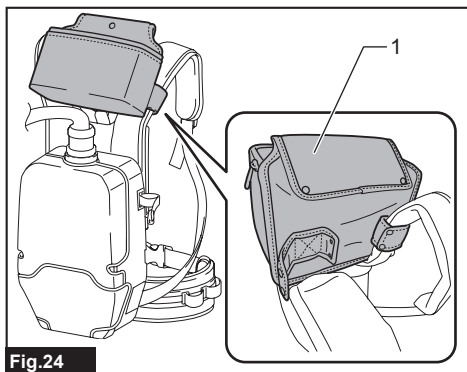

Fig. 24

► 1. Cobertura de proteção (para o adaptador de bateria)

5. O mosquetão pode ser preso ao arnês. A ferramenta pode ser pendurada no mosquetão usando-se o gancho. Para verificar a instalação do gancho, consulte o item "Instalação do gancho".

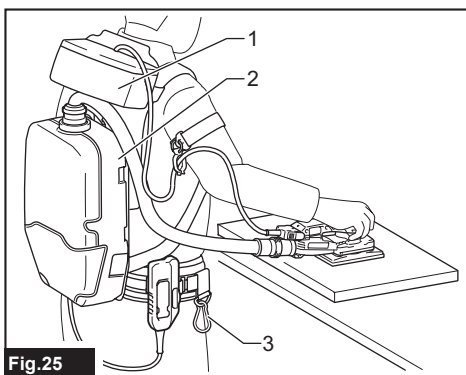

Fig. 25

► 1. Cobertura de proteção (para o adaptador de bateria) 2. Cobertura de proteção (para aspirador costal) 3. Mosquetão

Instalação do gancho

Incluído com o arnês / a cobertura de proteção (acessório opcional)

⚠AVISO: Use os pontos de suspensão/apoio somente para as finalidades indicadas, por exemplo, pendurar a ferramenta em um cinto de ferramentas entre trabalhos ou durante intervalos de trabalho.

⚠AVISO: Tome cuidado para não sobrecarregar o gancho usando de força demasiada. Se isso for feito, a sobrecarga irregular poderá danificar a ferramenta, resultando em ferimentos.

⚠PRECAUÇÃO: Quando instalar o gancho, prenda-o sempre com firmeza com o parafuso. Caso contrário, o gancho poderá se soltar da ferramenta e provocar ferimentos pessoais.

⚠PRECAUÇÃO: Certifique-se de que a ferramenta está pendurada com segurança antes de soltá-la. Se estiver mal enganchada ou desbalanceada, poderá cair, provocando ferimentos.

O gancho é fornecido com o arnês e a cobertura de proteção.

A ferramenta pode ser pendurada no mosquetão usando-se o gancho.

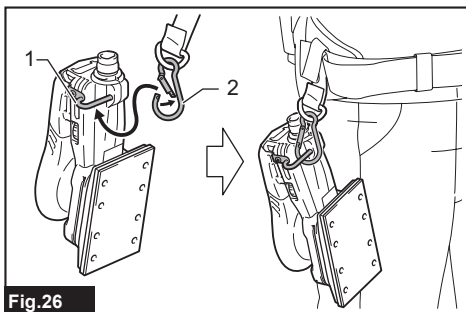

Fig. 26

► 1. Gancho 2. Mosquetão

O gancho pode ser instalado em qualquer lado da ferramenta. Para instalar o gancho, insira-o no furo da ferramenta e prenda-o com um parafuso. Para remover, desaperte o parafuso e retire-o.

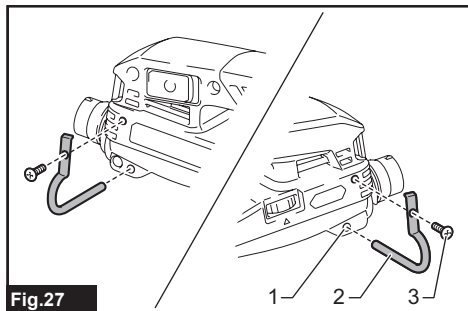

Fig.27

► 1. Furo 2. Gancho 3. Parafuso

FUNÇÃO DE ATIVAÇÃO SEM FIO

O que você pode fazer com a função de ativação sem fio

A função de ativação sem fio possibilita uma operação limpa e confortável. Por meio da conexão da ferramenta a um aspirador compatível, você pode operar o aspirador automaticamente em conjunto com a operação do interruptor da ferramenta.

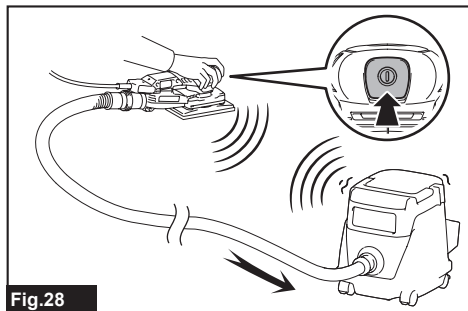

Fig.28

Para utilizar a função de ativação sem fio, prepare os seguintes itens:

- Uma unidade de comunicação sem fio (acessório opcional)
- Um aspirador compatível com a função de ativação sem fio

A preparação da função de ativação sem fio inclui as etapas gerais a seguir. Consulte cada seção para obter os procedimentos detalhados.

1. Instalação da unidade de comunicação sem fio
2. Registro da ferramenta para o aspirador
3. Inicialização da função de ativação sem fio

Instalação da unidade de comunicação sem fio

Acessório opcional

⚠PRECAUÇÃO: Coloque a ferramenta sobre uma superfície plana e estável para instalar a unidade de comunicação sem fio.

OBSERVAÇÃO: Antes de instalar a unidade de comunicação sem fio, limpe a ferramenta para remover poeira e sujeira. A presença de poeira ou sujeira no encaixe da unidade de comunicação sem fio pode provocar o mau funcionamento.

OBSERVAÇÃO: Para prevenir o mau funcionamento causado por eletricidade estática, toque em um material que permita a descarga de eletricidade estática, tal como uma peça metálica da ferramenta, antes de pegar a unidade de comunicação sem fio.

OBSERVAÇÃO: Ao instalar a unidade de comunicação sem fio, certifique-se de inseri-la sempre na direção correta e de fechar completamente a tampa.

1. Abra a tampa da ferramenta conforme mostrado na figura.

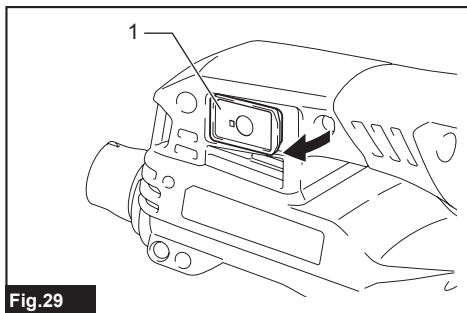

Fig.29

- 1. Tampa

2. Coloque a unidade de comunicação sem fio no encaixe e feche a tampa.

Ao colocar a unidade de comunicação sem fio, alinhe as projeções aos recessos no encaixe.

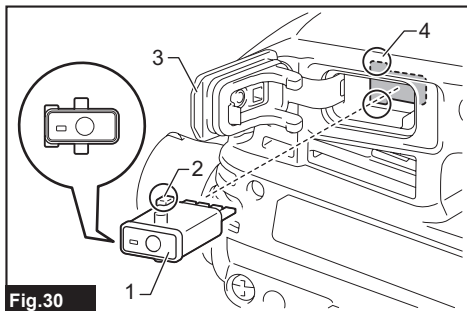

Fig.30

- 1. Unidade de comunicação sem fio 2. Projeção 3. Tampa 4. Recesso

Para remover a unidade de comunicação sem fio, abra a tampa lentamente. Os ganchos no verso da tampa levantarão a unidade de comunicação sem fio conforme a tampa for puxada para cima.

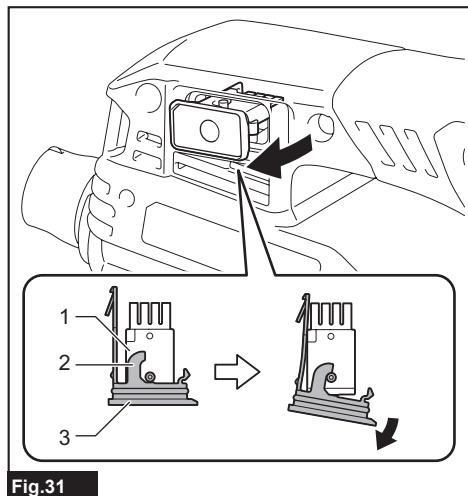

Fig.31

- 1. Unidade de comunicação sem fio 2. Gancho
3. Tampa

Depois de remover a unidade de comunicação sem fio, guarde-a no estojo fornecido ou em um recipiente antiestática.

OBSERVAÇÃO: Use sempre os ganchos no verso da tampa ao remover a unidade de comunicação sem fio. Se os ganchos não agarrarem a unidade de comunicação sem fio, feche a tampa completamente e torne a abri-la devagar.

Registro da ferramenta para o aspirador

NOTA: O registro da ferramenta requer um aspirador Makita compatível com a função de ativação sem fio.

NOTA: Antes de iniciar o registro da ferramenta, conclua a instalação da unidade de comunicação sem fio na ferramenta.

NOTA: Durante o registro da ferramenta, não aperte o gatilho do interruptor nem acione o botão liga/desliga do aspirador.

NOTA: Consulte também o manual de instruções do aspirador.

Caso você deseje ativar o aspirador juntamente com a operação do interruptor da ferramenta, execute o registro da ferramenta antes.

1. Instale as baterias no aspirador e na ferramenta.
2. Coloque o interruptor do modo de espera do aspirador na posição "AUTO".

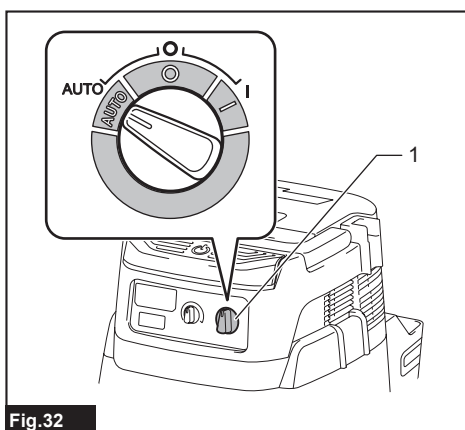

Fig.32

- 1. Interruptor do modo de espera

3. Pressione o botão da ativação sem fio do aspirador por 3 segundos, até que a lâmpada da ativação sem fio pisque em verde. Em seguida, pressione da mesma forma o botão da ativação sem fio da ferramenta.

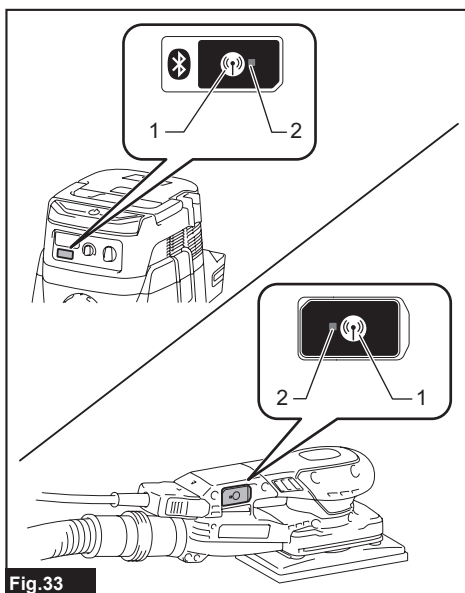

Fig.33

- 1. Botão da ativação sem fio 2. Lâmpada da ativação sem fio

Se o aspirador e a ferramenta forem conectados com sucesso, as lâmpadas da ativação sem fio acenderão em verde por 2 segundos e então começarão a piscar em azul.

NOTA: As lâmpadas da ativação sem fio param de piscar em verde depois de 20 segundos. Pressione o botão da ativação sem fio da ferramenta enquanto a lâmpada da ativação sem fio do aspirador estiver piscando. Se a lâmpada da ativação sem fio não piscar em verde, pressione o botão da ativação sem fio brevemente e mantenha-o pressionado novamente.

NOTA: Ao realizar o registro de duas ou mais ferramentas para um único aspirador, execute o registro das ferramentas uma de cada vez.

Inicialização da função de ativação sem fio

NOTA: Execute o registro da ferramenta para o aspirador antes de realizar a ativação sem fio.

NOTA: Consulte também o manual de instruções do aspirador.

Depois de registrar a ferramenta com o aspirador, este irá funcionar automaticamente em conjunto com a operação do interruptor da ferramenta.

1. Instale a unidade de comunicação sem fio na ferramenta.
2. Conecte a mangueira do aspirador à ferramenta.

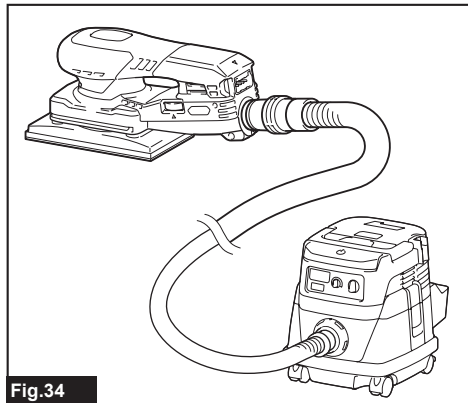

Fig.34

3. Coloque o interruptor do modo de espera do aspirador na posição "AUTO".

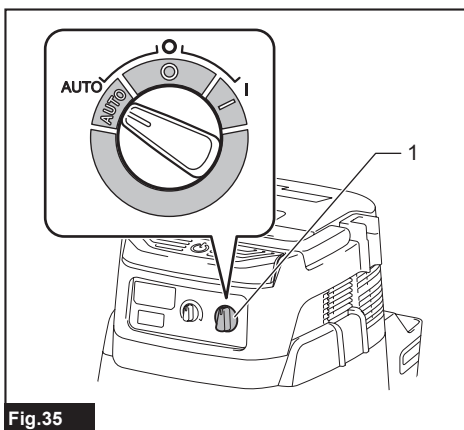

Fig.35

- 1. Interruptor do modo de espera

4. Pressione brevemente o botão da ativação sem fio da ferramenta. A lâmpada da ativação sem fio piscará em azul.

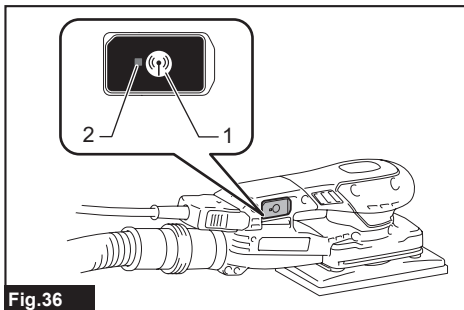

Fig.36

- 1. Botão da ativação sem fio 2. Lâmpada da ativação sem fio

5. Ligue a ferramenta. Verifique se o aspirador funciona enquanto a ferramenta está operando.

Para interromper a ativação sem fio do aspirador, pressione o botão da ativação sem fio da ferramenta.

NOTA: A lâmpada da ativação sem fio da ferramenta deixará de piscar em azul se não houver operação por 2 horas. Neste caso, coloque o interruptor do modo de espera do aspirador na posição "AUTO" e pressione o botão da ativação sem fio da ferramenta novamente.

NOTA: O aspirador inicia/para com um retardo. Existe uma defasagem de tempo quando o aspirador detecta a operação do interruptor da ferramenta.

NOTA: A distância de transmissão da unidade de comunicação sem fio pode variar de acordo com o local e as circunstâncias ao redor.

NOTA: Se duas ou mais ferramentas estiverem registradas para um único aspirador, este poderá começar a funcionar mesmo que você não ligue a sua ferramenta, se outro usuário estiver utilizando a função de ativação sem fio.

Descrição do status da lâmpada da ativação sem fio

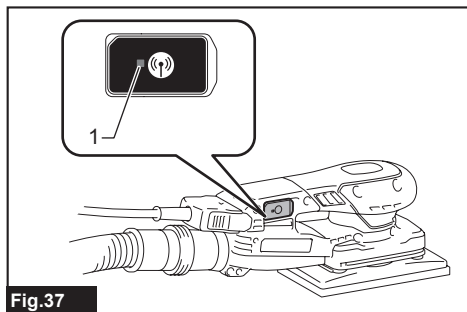

Fig.37

► 1. Lâmpada da ativação sem fio

A lâmpada da ativação sem fio indica o status da função de ativação sem fio. Consulte a tabela abaixo para obter o significado do status da lâmpada.

Status	Lâmpada da ativação sem fio				Descrição
	Cor	<input type="checkbox"/> Acesa	<input type="checkbox"/> Piscando	Duração	
Em espera	Azul	<input type="checkbox"/>	<input checked="" type="checkbox"/>	2 horas	A ativação sem fio do aspirador está disponível. A lâmpada apaga automaticamente quando nenhuma operação é realizada por 2 horas.
		<input type="checkbox"/>	<input type="checkbox"/>	Quando a ferramenta está funcionando.	A ativação sem fio do aspirador está disponível e a ferramenta está funcionando.
Registro da ferramenta	Verde	<input type="checkbox"/>	<input checked="" type="checkbox"/>	20 segundos	Pronto para o registro da ferramenta. Aguardando o registro pelo aspirador.
		<input type="checkbox"/>	<input type="checkbox"/>	2 segundos	O registro da ferramenta foi concluído. A lâmpada da ativação sem fio começará a piscar em azul.
Cancelamento do registro da ferramenta	Vermelho	<input type="checkbox"/>	<input checked="" type="checkbox"/>	20 segundos	Pronto para o cancelamento do registro da ferramenta. Aguardando o cancelamento pelo aspirador.
		<input type="checkbox"/>	<input type="checkbox"/>	2 segundos	O cancelamento do registro da ferramenta foi concluído. A lâmpada da ativação sem fio começará a piscar em azul.
Outros	Vermelho	<input type="checkbox"/>	<input type="checkbox"/>	3 segundos	A energia elétrica está sendo alimentada para a unidade de comunicação sem fio e a função de ativação sem fio está sendo inicializada.
		Apagada	-	-	A ativação sem fio do aspirador parou.

Cancelamento do registro da ferramenta para o aspirador

Para cancelar o registro da ferramenta para o aspirador, execute o procedimento a seguir.

1. Instale as baterias no aspirador e na ferramenta.
2. Coloque o interruptor do modo de espera do aspirador na posição "AUTO".

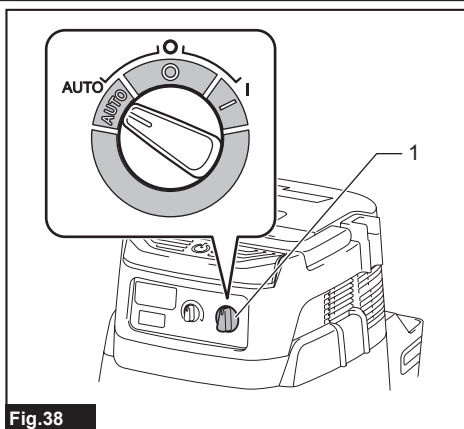

Fig.38

► 1. Interruptor do modo de espera

3. Pressione o botão da ativação sem fio do aspirador por 6 segundos. A lâmpada da ativação sem fio piscará em verde depois passará para vermelho. Depois disso, pressione da mesma forma o botão da ativação sem fio da ferramenta.

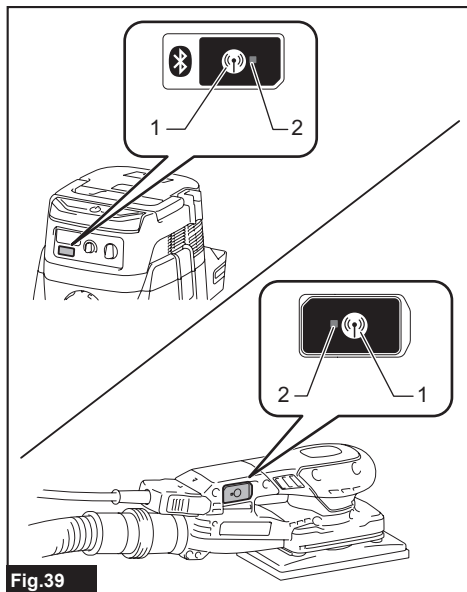

Fig.39

► 1. Botão da ativação sem fio 2. Lâmpada da ativação sem fio

Se o cancelamento for realizado com sucesso, as lâmpadas da ativação sem fio acenderão em vermelho por 2 segundos e então começarão a piscar em azul.

NOTA: As lâmpadas da ativação sem fio param de piscar em vermelho depois de 20 segundos. Pressione o botão da ativação sem fio da ferramenta enquanto a lâmpada da ativação sem fio do aspirador estiver piscando. Se a lâmpada da ativação sem fio não piscar em vermelho, pressione o botão da ativação sem fio brevemente e mantenha-o pressionado novamente.

Diagnóstico e resolução de problemas da função de ativação sem fio

Antes de solicitar reparos, faça primeiro sua própria inspeção. Se encontrar um problema que não esteja explicado no manual, não tente desmontar o equipamento. Em vez disso, solicite o consento a um centro de assistência técnica autorizada da Makita, usando sempre peças de reposição originais da Makita.

Estado de anormalidade	Causa provável (funcionamento incorreto)	Reparação
A lâmpada da ativação sem fio não acende/pisca.	A unidade de comunicação sem fio não está instalada na ferramenta. A unidade de comunicação sem fio não está instalada corretamente na ferramenta.	Instale a unidade de comunicação sem fio corretamente.
	O terminal da unidade de comunicação sem fio e/ou o encaixe estão sujos.	Limpe cuidadosamente o terminal da unidade de comunicação sem fio para remover poeira e sujeira e limpe o encaixe.
	O botão da ativação sem fio da ferramenta não foi pressionado.	Pressione brevemente o botão da ativação sem fio da ferramenta.
	O interruptor do modo de espera do aspirador não está colocado na posição "AUTO".	Coloque o interruptor do modo de espera do aspirador na posição "AUTO".
	Não há alimentação de energia.	Providencie a alimentação de energia para a ferramenta e o aspirador.
Não é possível realizar/cancelar o registro da ferramenta com sucesso.	A unidade de comunicação sem fio não está instalada na ferramenta. A unidade de comunicação sem fio não está instalada corretamente na ferramenta.	Instale a unidade de comunicação sem fio corretamente.
	O terminal da unidade de comunicação sem fio e/ou o encaixe estão sujos.	Limpe cuidadosamente o terminal da unidade de comunicação sem fio para remover poeira e sujeira e limpe o encaixe.
	O interruptor do modo de espera do aspirador não está colocado na posição "AUTO".	Coloque o interruptor do modo de espera do aspirador na posição "AUTO".
	Não há alimentação de energia.	Providencie a alimentação de energia para a ferramenta e o aspirador.
	Operação incorreta	Pressione brevemente o botão da ativação sem fio e execute novamente os procedimentos de registro/cancelamento do registro da ferramenta.
	A ferramenta e o aspirador estão afastados demais um do outro (fora do alcance da transmissão).	Aproxime mais a ferramenta e o aspirador. A distância máxima de transmissão é de cerca de 10 m, mas isso pode variar de acordo com as circunstâncias.
	Antes de concluir o registro/cancelamento do registro da ferramenta: - o interruptor da ferramenta está acionado, ou; - o botão liga/desliga do aspirador está acionado.	Pressione brevemente o botão da ativação sem fio e execute novamente os procedimentos de registro/cancelamento do registro da ferramenta.
	Os procedimentos de registro da ferramenta ou do aspirador não foram concluídos.	Execute os procedimentos de registro da ferramenta para a ferramenta e para o aspirador ao mesmo tempo.
Interferência de rádio por outros aparelhos que geram ondas de rádio de alta intensidade.	Mantenha a ferramenta e o aspirador afastados de aparelhos como dispositivos Wi-Fi e fornos de micro-ondas.	

Estado de anormalidade	Causa provável (funcionamento incorreto)	Reparação
O aspirador não funciona em conjunto com a operação do interruptor da ferramenta.	A unidade de comunicação sem fio não está instalada na ferramenta. A unidade de comunicação sem fio não está instalada corretamente na ferramenta.	Instale a unidade de comunicação sem fio corretamente.
	O terminal da unidade de comunicação sem fio e/ou o encaixe estão sujos.	Limpe cuidadosamente o terminal da unidade de comunicação sem fio para remover poeira e sujeira e limpe o encaixe.
	O botão da ativação sem fio da ferramenta não foi pressionado.	Pressione brevemente o botão da ativação sem fio e certifique-se de que a lâmpada da ativação sem fio está piscando em azul.
	O interruptor do modo de espera do aspirador não está colocado na posição "AUTO".	Coloque o interruptor do modo de espera do aspirador na posição "AUTO".
	Existem mais de 10 ferramentas registradas para o aspirador.	Execute o registro da ferramenta novamente. Se existirem mais de 10 ferramentas registradas para o aspirador, a ferramenta registrada há mais tempo será automaticamente cancelada.
	O aspirador apagou todos os registros de ferramentas.	Execute o registro da ferramenta novamente.
	Não há alimentação de energia.	Providencie a alimentação de energia para a ferramenta e o aspirador.
	A ferramenta e o aspirador estão afastados demais um do outro (fora do alcance da transmissão).	Aproxime mais a ferramenta e o aspirador. A distância máxima de transmissão é de cerca de 10 m, mas isso pode variar de acordo com as circunstâncias.
O aspirador funciona sem que a ferramenta esteja funcionando.	Interferência de rádio por outros aparelhos que geram ondas de rádio de alta intensidade.	Mantenha a ferramenta e o aspirador afastados de aparelhos como dispositivos Wi-Fi e fornos de micro-ondas.
	Outros usuários estão utilizando a ativação sem fio do aspirador com suas ferramentas.	Desligue o botão da ativação sem fio das outras ferramentas ou cancele o registro das outras ferramentas.

MANUTENÇÃO

⚠PRECAUÇÃO: Certifique-se sempre de que a ferramenta esteja desligada e a bateria retirada antes de realizar qualquer inspeção ou manutenção.

OBSERVAÇÃO: Nunca use gasolina, benzina, diluente, álcool ou produtos semelhantes. Pode ocorrer descoloração, deformação ou rachaduras.

Para manter a **SEGURANÇA** e a **CONFIABILIDADE** do produto, os reparos e qualquer outra manutenção ou ajustes devem ser feitos pelos centros autorizados de assistência técnica da Makita ou na própria fábrica da Makita, utilizando sempre peças originais Makita.

Depois de usar

Limpe a ferramenta em intervalos regulares, usando um pano seco ou ligeiramente umedecido com água e sabão.

Troca da base

Troque a base quando as condições a seguir ocorrerem.

- Quando o prendedor de velcro da base desgastar.
- Quando quiser trocar a base retangular pela

triangular e vice-versa.

1. Desaperte e remova da ferramenta os parafusos que prendem a base e a base de apoio.

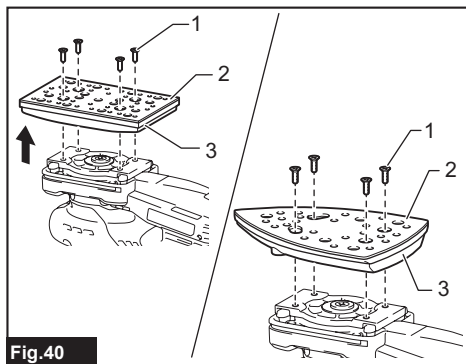

Fig. 40

- 1. Parafuso 2. Base 3. Base de apoio

2. Troque a base e a base de apoio em uso por outra base e base de apoio.

3. Reaperte os parafusos com firmeza para prender a base.

ACESSÓRIOS OPCIONAIS

⚠️ PRECAUÇÃO: Os acessórios ou extensões especificados neste manual são recomendados para utilização com a sua ferramenta Makita. A utilização de quaisquer outros acessórios ou extensões pode causar risco de ferimentos. Utilize o acessório ou extensão apenas para o fim a que se destina.

Se necessitar de informações adicionais relativas a estes acessórios, solicite-as ao centro de assistência técnica Makita em sua região.

- Papel de lixa (velcro)
- Protetor da base
- Base retangular
- Base triangular
- Saco de pó
- Arnês
- Cobertura de proteção
- Adaptador de bateria
- Unidade de comunicação sem fio
- Baterias e carregadores originais Makita

NOTA: Alguns itens da lista podem estar incluídos na embalagem da ferramenta como acessórios padrão. Eles podem variar de país para país.

SAC MAKITA
0800-019-2680
sac@makita.com.br

Makita do Brasil Ferramentas Elétricas Ltda.

Rodovia BR 376, KM 506, 1 CEP: 84043-450 – Bairro Industrial - Ponta Grossa – PR, CNPJ : 45.865.920/0006-15

www.makita.com.br

885A72-214
PTBR
20240203